

组合轴承

ZKLF系列-ZKLF2068.2RS

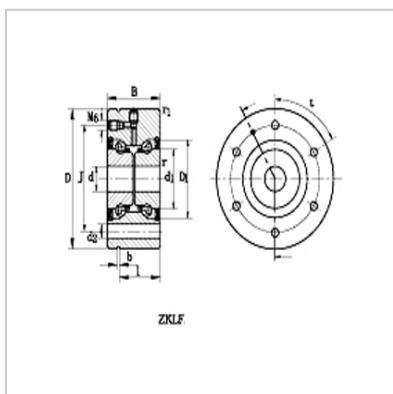
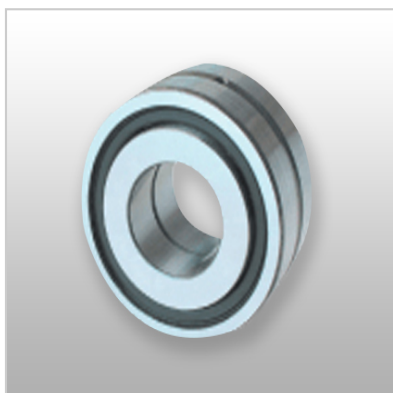

型号 :	ZKLF2068.2RS
重量 kg :	0.61
尺寸 (mm) :	
d :	20
D :	68
B-0.25 :	28
d1 min. :	25
D1 min. :	14
r min. :	0.3
r1 min. :	0.6
J :	53
d2 :	6.5
b :	3
l min. :	19
数量 × t :	4 × 90°
固定螺钉 :	M6
固定螺钉 数量 :	4
基本额定载荷 (kN) :	
Cr :	26
Cor :	47
极限转速 (rpm) :	3000

: