

组合轴承

ZKLF系列-ZKLF3590.2RS

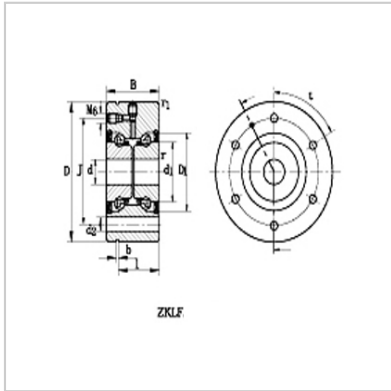
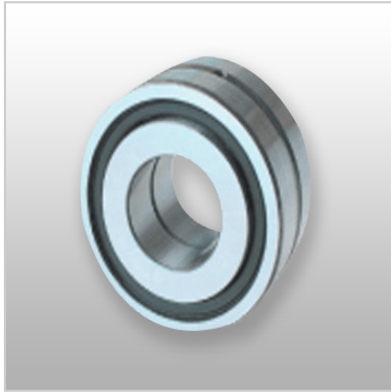

型号 :	ZKLF3590.2RS
重量 kg :	1.13
尺寸 (mm) :	
d :	35
D :	90
B-0.25 :	34
d1 min. :	34
D1 min. :	23
r min. :	0.3
r1 min. :	0.6
J :	75
d2 :	8.5
b :	3
l min. :	25
数量 × t :	4 × 90°
固定螺钉 :	M8
固定螺钉 数量 :	4
基本额定载荷 (kN) :	
Cr :	41
Cor :	89
极限转速 (rpm) :	2000

: